

## Coffrets et bornes de dépotage SECURIBOX'optima® Nouvelle gamme

### Dépoter les produits chimiques sous haute sécurité

**SECURIBOX'optima®,  
prise d'échantillon sécurisée**

Avec **SECURIBOX'optima®**, Stockage & Systèmes continue à innover dans la sécurité des dépotages de produits chimiques réalisés sans pompe intermédiaire. Spécifiquement adapté aux dépotages vers cuves avec tuyauteries verticales, avec système de "prise d'échantillon hautement sécurisée", en version coffret ou en version borne, **SECURIBOX'optima®** sécurise les installations et préserve l'environnement de tous les dangers inhérents aux dépotages :

- Dangers liés aux inversions de produits
- Risques liés aux raccordements des flexibles (mauvais serrages, raccords défectueux, joints usés, ...)
- Dangers de projections à la mise sous pression des tuyauteries
- Risques de fuites et projections pendant les dépotages
- Risques liés aux égouttures à la déconnexion des flexibles
- Dangers liés aux purges de fin de dépotage
- Dangers de souillure des sols aux rinçages des flexibles (ruissellement, corrosion, risques de chutes sur sols glissants, ...)

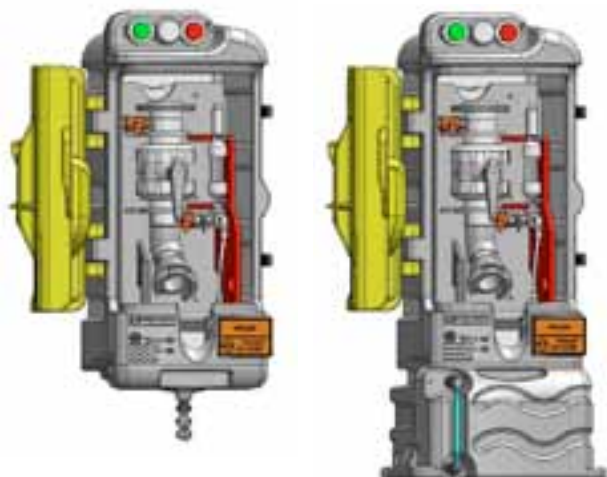

**Stockage & Systèmes**



*Solutions et applications pour produits chimiques*

Tél. +33 (0)4 42 12 51 72 - Fax +33 (0)4 42 12 51 33

# > SECURIBOX' optima®

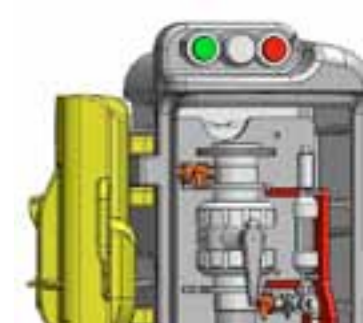

## Equipements standards

### Coffret

- PEHD traité anti-UV
- Raccord pompier DN50 ou DN80 + bouchon + vanne manuelle cadenassable, joint EPDM
- Récupération d'égouttures 40 litres
- Platine PEHD de fixation
- Porte cadenassable avec poignée ergonomique
- Bidon de prise d'échantillon
- Clé tricoise
- Châtière pour fermeture de la porte pendant le dépotage
- Coffret EPI + EPI (combinaison antiacide + gants + visière)
- Marquage de sécurité
- Plaque d'identification produit

### Borne

- PEHD traité anti-UV
- Cuve de récupération d'égouttures 150 litres
- Niveau visuel par flotteur
- Grille de protection anti-chute d'objet
- Raccord pour rinçage flexible dans la cuve
- 2 orifices de vidange taraudé 2" (droite et gauche)
- 4 trous de fixation
- Marquage de sécurité

## Options

- Kit ALARME 3 fonctions (feu flash ROUGE, feu flash VERT, sirène électronique) pour informer sur les niveaux atteints dans la cuve
- Joints FPM (Viton)
- Vanne PVC DN15 pour vidange colonne de dépotage
- Système sécurisé de prise d'échantillon
- Boîtier de fin de course + 2 contacts 24V sur vanne de dépotage
- Détecteur de fuite type flotteur vertical, NO ou NF, pouvoir de coupure 250V/1A/50W/0VA
- Gravage du logo client dans la masse
- Coloris (autres que gris/jaune)

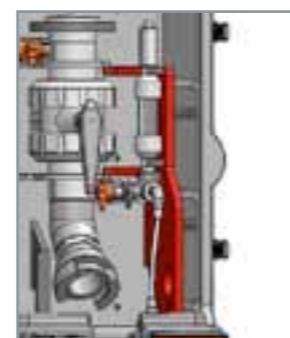

Prise d'échantillon sécurisée

### SECURIBOX' optima® 50

### SECURIBOX' optima® 50-C

### SECURIBOX' optima® 80

### SECURIBOX' optima® 80-C

	SECURIBOX' optima® 50	SECURIBOX' optima® 50-C	SECURIBOX' optima® 80	SECURIBOX' optima® 80-C
	Coffret	Borne	Coffret	Borne
<b>Raccord pompier PPFV</b>	2" (DN50)	3" (DN80)	2" (DN50)	3" (DN80)
<b>Vanne de dépotage PVC manuelle cadenassable</b>	2" (DN50)	3" (DN80)	2" (DN50)	3" (DN80)
<b>Joint(s)</b>	EPDM (ou FPM)	EPDM (ou FPM)	EPDM (ou FPM)	EPDM (ou FPM)
<b>Raccordement</b>	Bride PN10 DN50	Bride PN10 DN50	Bride PN10 DN80	Bride PN10 DN80
<b>Volume de rétention des égouttures</b>	40 litres	170 litres	40 litres	170 litres
<b>Purge</b>	Vanne PVC DN20 embout à coller (vidange totale)	2 orifices taraudé femelle 2" en pied de cuve (ou pompage par raccord pompier 2")	Vanne PVC DN20 embout à coller (vidange totale)	2 orifices taraudé femelle 2" en pied de cuve (ou pompage par raccord pompier 3")
<b>Dimensions</b>				
	Largeur (l)	550	700	550
	Profondeur (P)	570	650	570
	Hauteur (h)	1300	1600	1300
<b>Poids à vide</b>	30	50	40	60
<b>Installation</b>	Murale (ou sur cuve)	Au sol	Murale (ou sur cuve)	Au sol

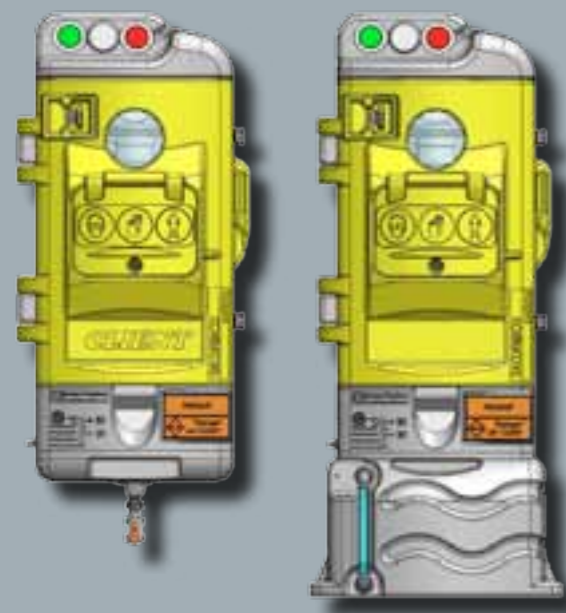

## Descriptif

- Pour dépoter par mise sous pression du camion
- Monobloc, PEHD moulé, résistance aux UV, 100% anticorrosion
- Raccord en 2" (DN50) ou 3" (DN80)
- Volume de récupération des égouttures
- Porte cadenassable
- Fermeture sécurisée pendant le dépotage
- Hublot de visualisation
- Coffret à EPI intégré + EPI (combinaison antiacide + gants + visière)
- Système de « prise d'échantillon sécurisée » + bidon PEHD 1 litre
- Clé tricoise intégrée
- Récupération des égouttures
- Vidange totale
- Version « coffret » ou version « borne »
- Personnalisable (coloris, gravage « logo client » dans la masse)
- Facile à monter

## VERSION COFFRET

## VERSION BORNE

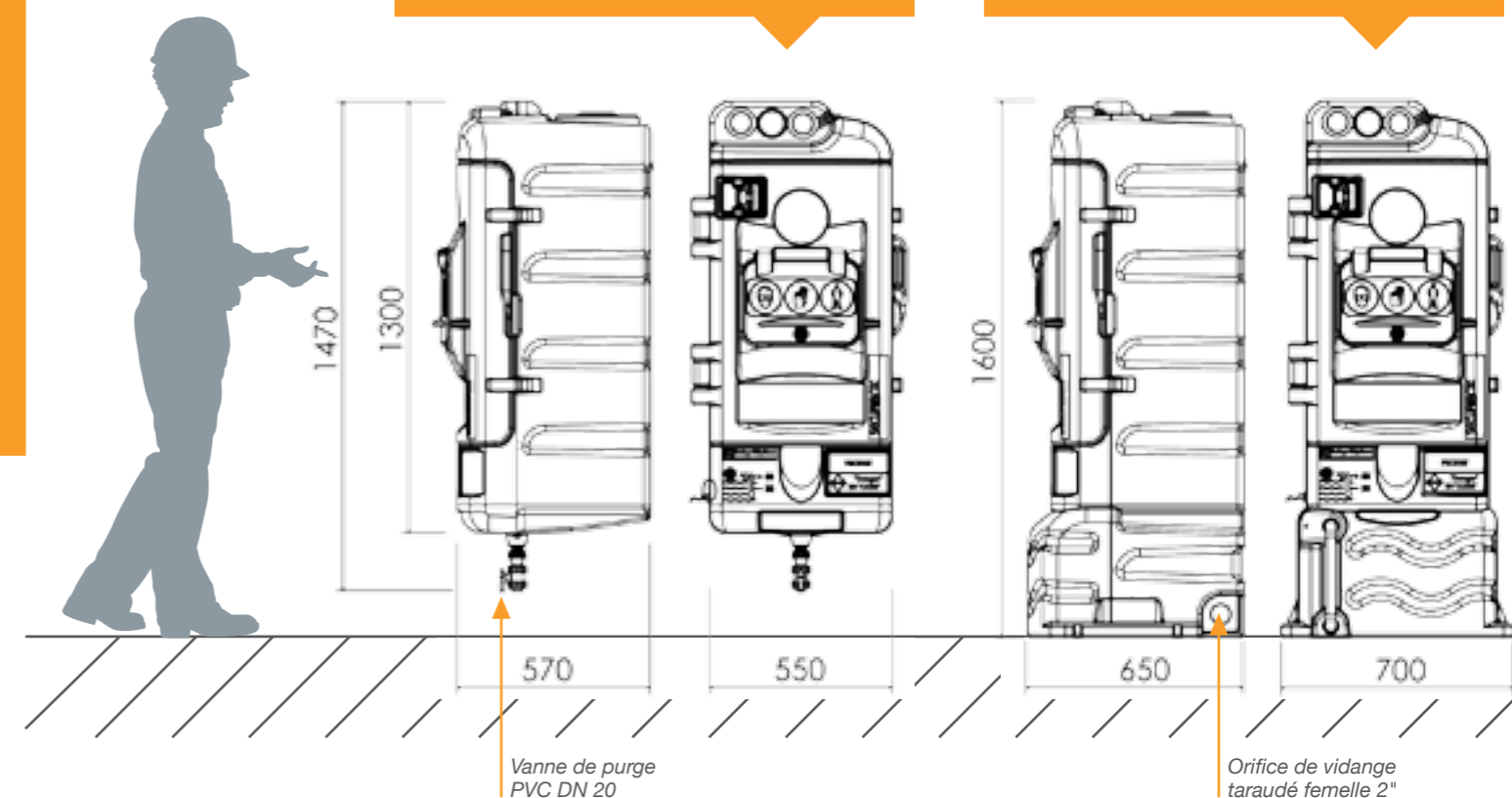

Vanne de purge PVC DN 20

Orifice de vidange taraudé femelle 2"

## Documents fournis

- Manuel et dossier technique
- Consignes d'installation et de mise en service



# Une gamme complète de produits pour le stockage, le dépotage, le dosage de produits chimiques



**Cuves et rétentions**



**Postes de dépotage SÉCURIBOX® SÉCURIBOX'optima®**



**Skid de dépotage par pompe VIGIFLUX®**



**Postes de dosage DOSINGBOX®**



**Préparations automatiques de polymères POLYGROUP® (émulsion et poudre)**



**Rétentions mobiles pour containers et fûts**



**Douches et laveurs d'yeux de sécurité**



**Packs complets pour traiters d'eau**

625, Avenue Georges VACHER  
Zone Industrielle

F 13790 ROUSSET

Tél. +33 (0)4 42 12 51 72

Fax +33 (0)4 42 12 51 33

[www.stockage-et-systemes.com](http://www.stockage-et-systemes.com)

[info@stockage-et-systemes.com](mailto:info@stockage-et-systemes.com)

**Stockage & Systèmes**



*Solutions et applications pour produits chimiques*